



特點

- 單動形式利用彈簧復歸。
- 本油壓缸共有六種型式可供選擇。
- 安裝簡易。

規格

型號	LHD	LHC	LHA	LHA-25	LHA-40	LHAS-2
有效行程 (mm)	6	7	12	24	38	20
有效面積 (mm ²)	570	1300	1400	1400	1400	2640
最大行程容積 (cm ³)	4	10.4	18.2	35	56	61.3
彈簧出力 N(kgf)	31.4 (3.2)	56.9 (5.8)	113 (11.5)	134 (13.7)	101 (10.3)	127 (13)
彈簧最大出力 N(kgf)	72.6 (7.4)	90.2 (9.2)	196 (20)	226 (23)	274 (27.9)	255 (26)
重量 (kg)	0.5	1	2	2.2	2.5	5.2

訂購代號

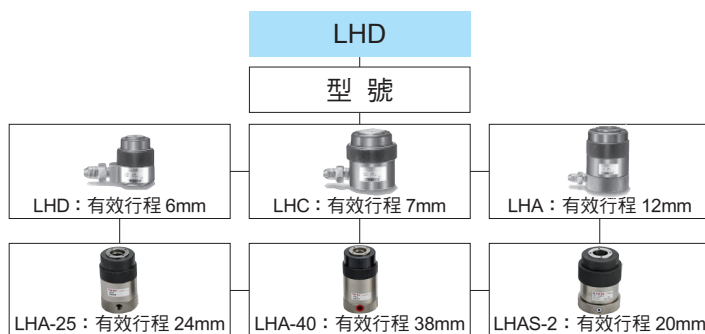

LHD 外型尺寸

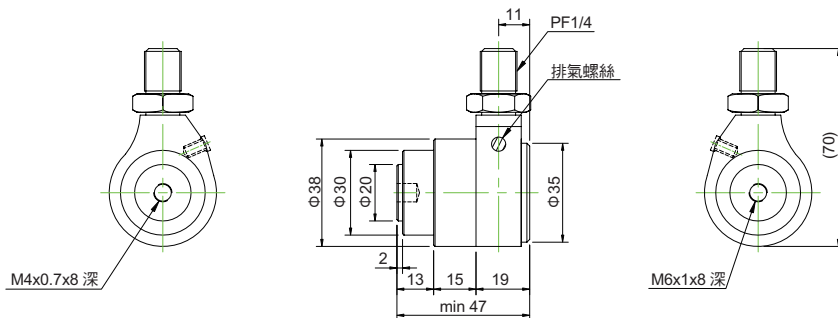

LHC 外型尺寸

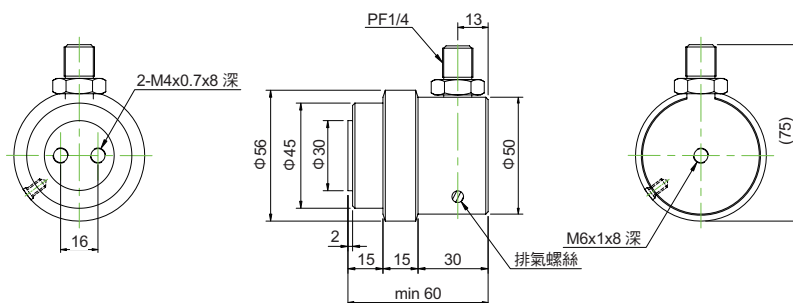

LHA 外型尺寸

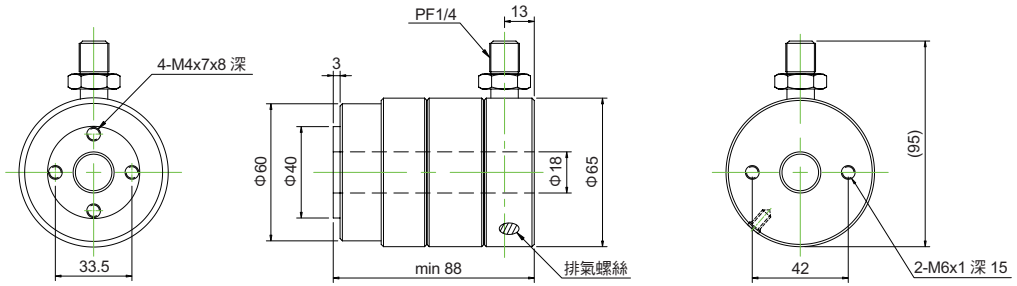

LHA-25 外型尺寸

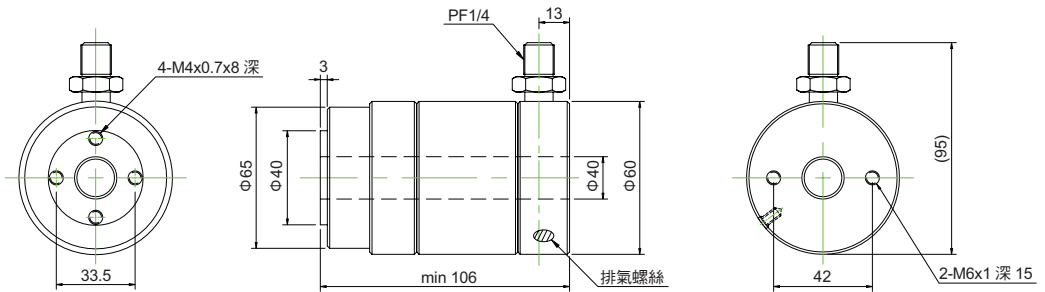

LHA-40 外型尺寸

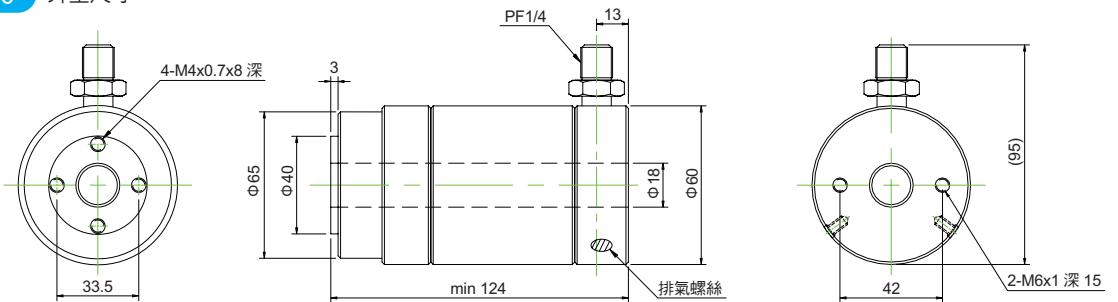

LHAS-2 外型尺寸

