

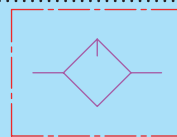

給油器

DMAL



JIS 記號

規格

型號	DMAL-15	DMAL-20
接管口徑	Rc (PT) 1 / 2	Rc (PT) 3 / 4
使用壓力範圍	0.5 ~ 10.2 kgf/cm ²	
耐壓	16.3 kgf/cm ²	
使用溫度範圍	0 ~ +60 °C (不凍結)	
過濾槽容量	130 c.c	

訂購代號

DMAL	—	15
型號		接管口徑
		15 : PT1/2 20 : PT3/4

流量特性圖

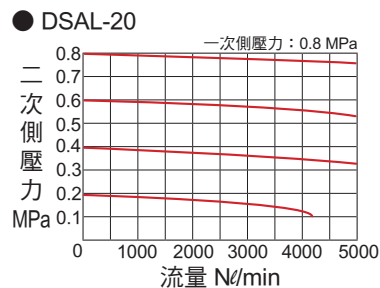
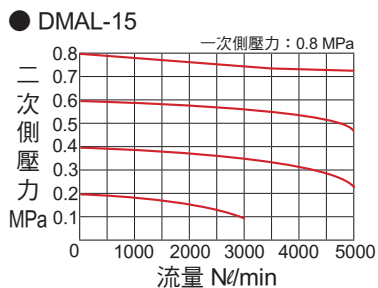

DMAL 外型尺寸

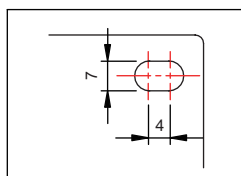
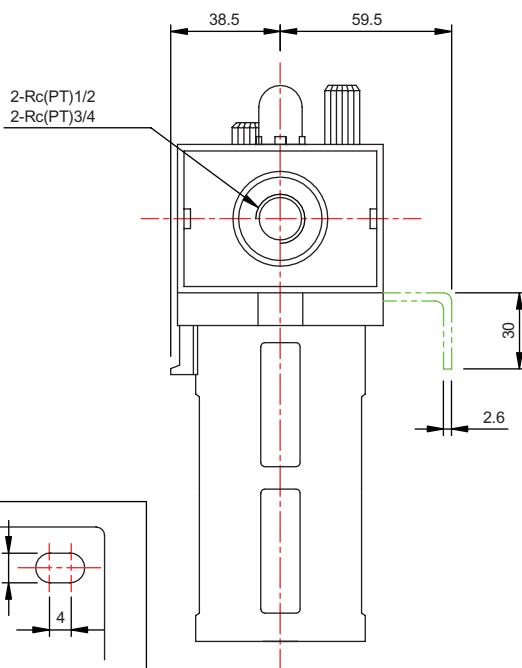
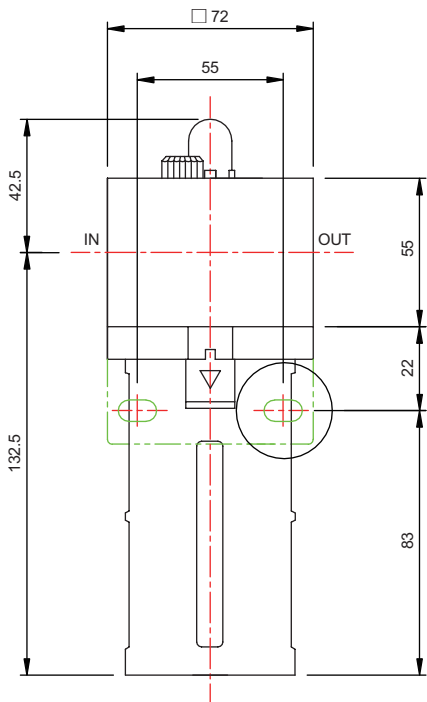

註：可附自動排水