



規格

型號	DA-5	DA-5R
氣缸內徑	Φ32、40、50、63、80、100	
使用流體	已濾清之壓縮空氣(潤滑或未潤滑)	
使用壓力範圍	1 ~ 9.9 kgf/cm ²	
使用溫度範圍	-20 ~ +80 °C (不凍結)	
活塞速度	Max. 1 m/s	
缸管材質	鋁合金	





 複動標準型 **DA-5** 

 複動感應型 **DA-5R** 

特點

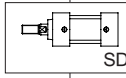
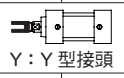
- 本系列為日本 JIS 規格，可選擇附磁石。
- 高品質，耐久佳，多樣化支架。

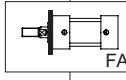
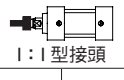
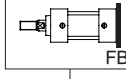
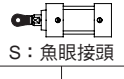
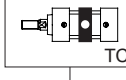
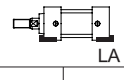
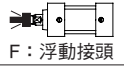
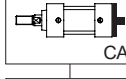
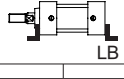
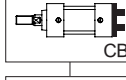
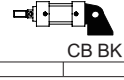
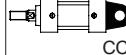
訂購代號

DA-5	SD	50	B	50	-	Y	-	A	1
型號	固定座	內徑	緩衝	行程		軸端配件		感應開關	數量
 DA-5	 SD	32 : Φ32 40 : Φ40 50 : Φ50 63 : Φ63 80 : Φ80 100 : Φ100	N : 無緩衝 B : 附緩衝	依標準行程表		 Y : Y型接頭		KT20R	1 : 1個 2 : 2個
 DA-5R	 FA					 I : I型接頭			
	 FB					 S : 魚眼接頭			
	 TC	 LA				 F : 浮動接頭			
	 CA	 LB							
	 CB	 CB BK							
	 CC	 TC BK							

標準行程表

氣缸內徑	標準行程 (mm)	行程公差	緩衝長度 (mm)
Φ32、40、50、63	25,50,75,100,125,150,	S ≤ 500 : +2.0 ~ 0	20
Φ80、100	200,250,300,350,400	501 ≤ S ≤ 1250 : +3.2 ~ 0	25

DA-5 複動型 / 內部結構

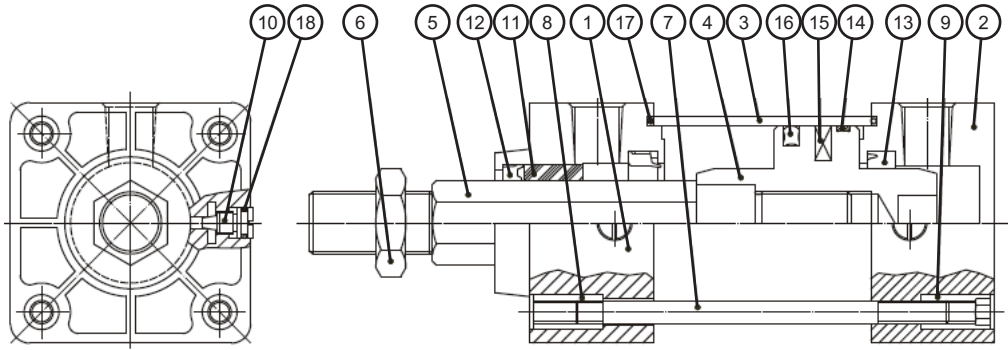

零件表

No.	零件名稱	數量	No.	零件名稱	數量	No.	零件名稱	數量
1	前蓋	1	7	固定柱	4	13	緩衝封套	2
2	後蓋	1	8	前蓋固定柱帽 (全內牙)	4	14	活塞耐磨環	1
3	缸管	1	9	後蓋固定柱帽 (內六角)	4	15	感應磁石	1
4	活塞	1	10	緩衝螺絲	2	16	活塞封套	1
5	活塞桿	1	11	粉末銅襯	1	17	端蓋 O 型環	2
6	活塞桿帽	1	12	活塞桿封套	1	18	緩衝螺絲 O 型環	2

K20TR 感應開關 / 內部結構

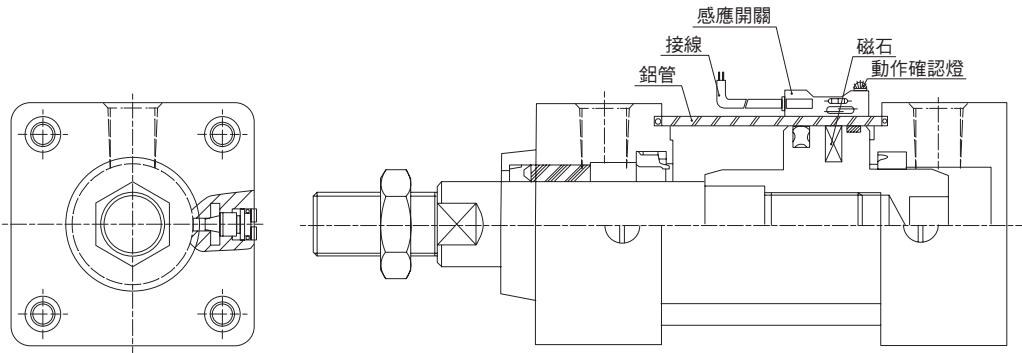

K20TR 感應開關 / 固定方式

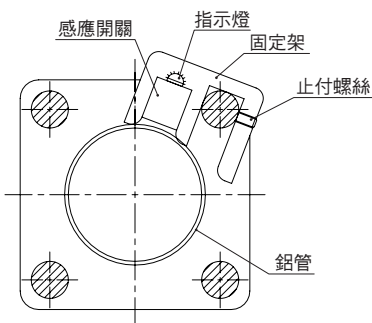

K20TR 感應開關 / 調整方式

1. 持 2mm L 型扳手鬆開 2 個 M4 止付螺絲，沿著固定柱移動感應開關與固定架。
2. 到達設定位置後，左手壓住感應開關，讓感應開關與缸管的面緊緊貼合。
3. 然後鎖緊固定螺絲。
4. 當設定位置正確，感應開關指示燈會亮。

理論扭矩出力表

單位：kg

氣缸內徑	軸徑 (mm)	作動方向	受壓面積 (cm ²)	工作壓力 (kgf/cm ²)					
				3	4	5	6	7	8
Φ32	12	推	8.04	24	32	40	48	56	64
		拉	6.91	21	27	34	41	48	55
Φ40	16	推	12.56	38	50	63	75	88	100
		拉	10.56	32	40	53	63	74	84
Φ50	20	推	19.63	59	79	98	118	137	157
		拉	16.49	49	66	82	99	115	132
Φ63	20	推	31.16	93	125	156	187	218	249
		拉	28.02	84	112	140	168	196	224
Φ80	25	推	50.24	151	201	251	301	352	402
		拉	45.34	136	181	227	272	317	363
Φ100	25	推	78.5	236	314	393	471	550	628
		拉	73.6	221	294	368	442	515	589

油封規格

內徑	名稱 數量	活塞桿封套	活塞封套	緩衝封套	緩衝螺絲 O 型環	端蓋 O 型環	活塞耐磨環
		1	1	2	2	2	1
Φ32		PDU12	APA32	(PEI16)	SM5	SM30	WRP32
Φ40		PDU16	APA40	DR20	SM5	SM40	WRP40
Φ50		PDU20	APA50	CTU28	SM6	SM50	WRP50
Φ63		PDU20	APA63	CTU28	SM6	SM63	WRP63
Φ80		PDU25	APA80	CTU35	SM8	SM80	WRP80
Φ100		PDU25	APA100	CTU35	SM8	SM100	WRP100

配件重量表

單位：g

配件記號 內徑	SD		FA/FB	TC	CA	CC	CB	LA	LB	CB BK	TC BK	Y	I	S	FT	Pin
	基本重	行程每 50mm														
Φ40	720	80	220	540	320	170	160	200	120	400	1120	320	280	114	142	70
Φ50	1040	100	340	660	420	250	300	280	160	660	1120	320	280	200	552	80
Φ63	1380	120	480	740	540	400	400	400	220	660	1120	320	280	200	552	80
Φ80	2420	200	1260	1240	1400	900	900	780	360	2020	1580	700	720	372	808	192
Φ100	3180	200	1840	1580	1820	1600	1600	1220	480	2020	1580	700	720	372	808	192

DA-5 複動標準型 / 外型尺寸

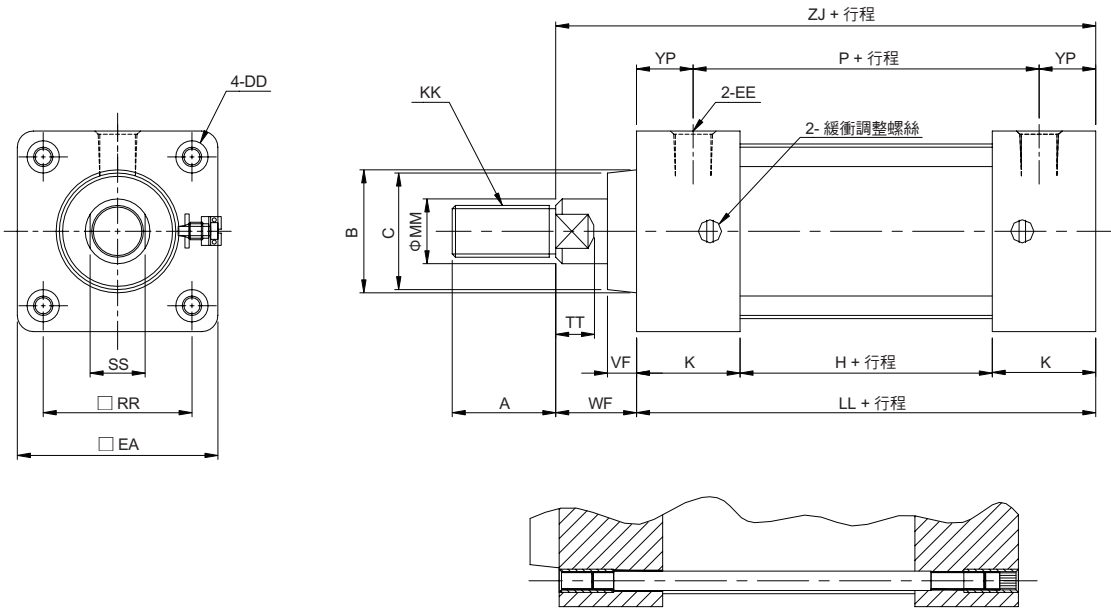

SD 型之兩端固定柱帽安裝方式

尺寸表

記號 缸徑	A	MM	KK	B	C	DD	EA	EE	H	K	LL	P	RR	SS	TT	VF	WF	YP	ZJ	Y
Φ32	22	12	M10xP1.25	28	28	M6xP1.0	45	RC1/8	29	32	93	58	33	10	7	15	25	17.5	118	60
Φ40	24	16	M12xP1.25	32	30	M6xP1.0	50	RC1/4	28	32	92	57	37	14	12	9	25	17.5	117	60
Φ50	32	20	M16xP1.5	38	36	M6xP1.0	62	RC1/4	28	32	92	57	46	17	12	9	25	17.5	117	60
Φ63	32	20	M16xP1.5	38	36	M8xP1.25	75	RC3/8	31	32	95	60	56	17	12	9	25	17.5	120	60
Φ80	40	25	M20xP1.5	47	43	M10xP1.5	94	RC3/8	31	38	107	64	70	21	14	14	35	21.5	142	70
Φ100	40	25	M20xP1.5	47	43	M10xP1.5	112	RC1/2	39	38	115	72	84	21	14	14	35	21.5	150	70

DA-5

FA 配件尺寸

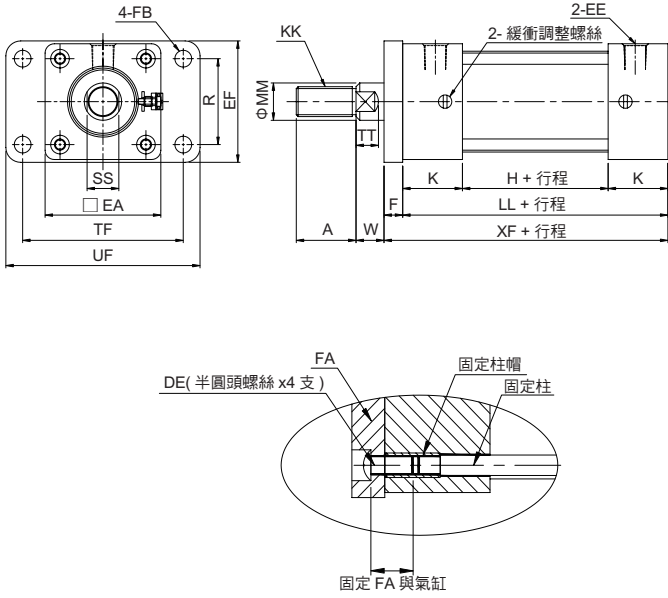

尺寸表

記號 缸徑	A	MM	KK	DE	EA
Φ32	22	12	M10xP1.25	M6xP1.0	45
Φ40	24	16	M12xP1.25	M6xP1.0	50
Φ50	32	20	M16xP1.5	M6xP1.0	62
Φ63	32	20	M16xP1.5	M8xP1.25	75
Φ80	40	25	M20xP1.5	M10xP1.5	94
Φ100	40	25	M20xP1.5	M10xP1.5	112

記號 缸徑	EE	EF	F	FB	H	K
Φ32	RC1/8	47	10	Φ7	29	32
Φ40	RC1/4	52	10	Φ7	28	32
Φ50	RC1/4	65	10	Φ9	28	32
Φ63	RC3/8	76	10	Φ9	31	32
Φ80	RC3/8	95	16	Φ12	31	38
Φ100	RC1/2	115	16	Φ12	39	38

記號 缸徑	LL	R	SS	TF	TT	UF	W	XF
Φ32	93	33	10	58	7	72	15	103
Φ40	92	36	14	70	12	91	15	103
Φ50	92	46	17	86	12	104	15	102
Φ63	95	56	17	98	12	116	15	105
Φ80	107	70	21	119	14	146	19	123
Φ100	115	84	21	138	14	165	19	131

FB 配件尺寸

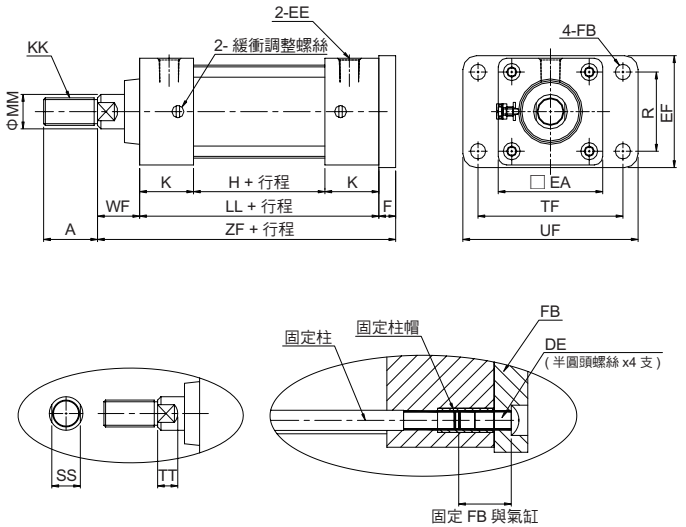

尺寸表

記號 缸徑	A	MM	KK	DE	EA
Φ32	22	12	M10xP1.25	M6xP1.0	45
Φ40	24	16	M12xP1.25	M6xP1.0	50
Φ50	32	20	M16xP1.5	M6xP1.0	62
Φ63	32	20	M16xP1.5	M8xP1.25	75
Φ80	40	25	M20xP1.5	M10xP1.5	94
Φ100	40	25	M20xP1.5	M10xP1.5	112

記號 缸徑	EE	EF	F	FB	H	K
Φ32	RC1/8	47	10	Φ7	29	32
Φ40	RC1/4	52	10	Φ7	28	32
Φ50	RC1/4	65	10	Φ9	28	32
Φ63	RC3/8	76	10	Φ9	31	32
Φ80	RC3/8	95	16	Φ12	31	38
Φ100	RC1/2	115	16	Φ12	39	38

記號 缸徑	LL	R	SS	TF	TT	UF	WF	ZF
Φ32	93	33	10	58	7	72	25	128
Φ40	92	36	14	70	12	91	25	127
Φ50	92	46	17	86	12	104	25	127
Φ63	95	56	17	98	12	116	25	130
Φ80	107	70	21	119	14	146	35	158
Φ100	115	84	21	138	14	165	35	166

LA 配件尺寸

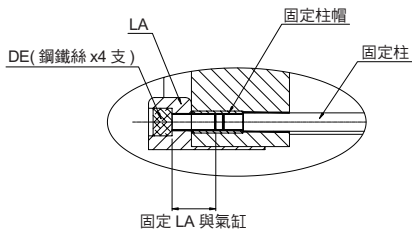
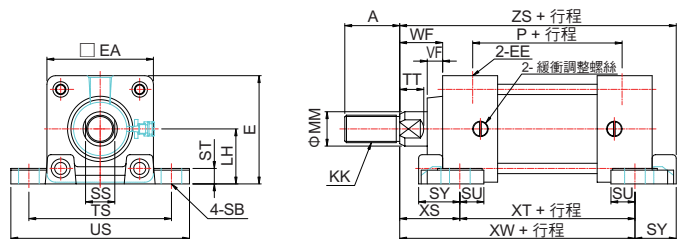

尺寸表

記號 缸徑	A	MM	KK	DE	E
Φ40	24	16	M12xP1.25	M6xP1.0	53
Φ50	32	20	M16xP1.5	M6xP1.0	63
Φ63	32	20	M16xP1.5	M8xP1.25	75.5
Φ80	40	25	M20xP1.5	M10xP1.5	95
Φ100	40	25	M20xP1.5	M10xP1.5	115

記號 缸徑	EA	EE	LH	P	SB	SS	ST	SU
Φ40	50	RC1/4	27	57	12	14	8	14
Φ50	62	RC1/4	32	57	12	17	9	14
Φ63	75	RC3/8	38	60	12	17	9	14
Φ80	94	RC3/8	48	64	14	21	12	18
Φ100	112	RC1/2	58	72	14	21	14	18

記號 缸徑	SY	TS	TT	US	VF	WF	XS	XT	XW	ZS
Φ40	23	70	12	91	9	25	35	72	107	129
Φ50	24	83	12	104	9	25	35	72	107	131
Φ63	26	95	12	116	9	25	35	75	110	136
Φ80	33	121	14	146	14	35	48	81	129	162
Φ100	37	140	14	165	14	35	48	89	137	174

LB 配件尺寸

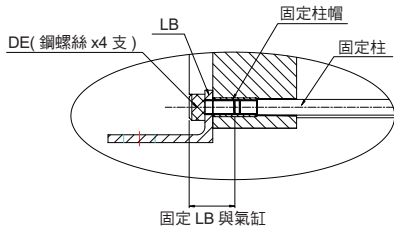
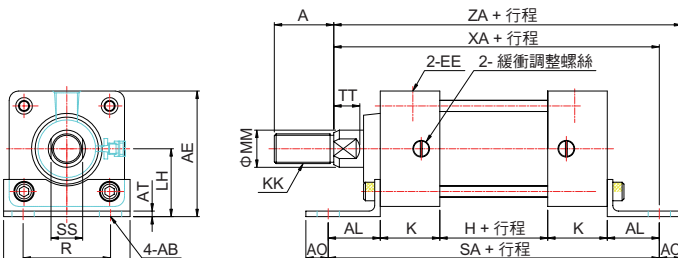

尺寸表

記號 缸徑	A	MM	KK	AB	AE	AH
Φ32	22	12	M10xP1.25	Φ9	50.5	28
Φ40	24	16	M12xP1.25	Φ12	56	30
Φ50	32	20	M16xP1.5	Φ12	67.5	36.5
Φ63	32	20	M16xP1.5	Φ12	78.5	41
Φ80	40	25	M20xP1.5	Φ14	96	49
Φ100	40	25	M20xP1.5	Φ14	114	57

記號 缸徑	AL	AO	AT	DE	EE	H
Φ32	20.5	9.5	3	M6xP1.0	RC1/8	29
Φ40	23.5	12.5	3	M6xP1.0	RC1/4	28
Φ50	28	12	3	M6xP1.0	RC1/4	28
Φ63	31	14	3	M8xP1.25	RC3/8	31
Φ80	30	16	4	M10xP1.5	RC3/8	31
Φ100	30	16	4	M10xP1.5	RC1/2	39

記號 缸徑	K	R	SA	SS	TT	UA	XA	ZA
Φ32	32	33	134	10	7	50	138.5	148
Φ40	32	36	139	14	12	57	140.5	153
Φ50	32	47	148	17	12	68	145	157
Φ63	32	56	157	17	12	80	151	164
Φ80	38	70	167	21	14	97	172	188
Φ100	38	84	175	21	14	112	180	196

CA 配件尺寸

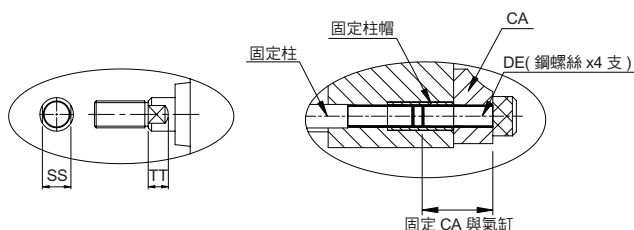
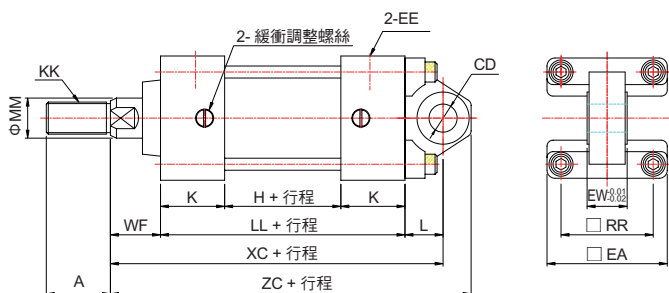

尺寸表

記號 缸徑	A	MM	KK	CD	DE
Φ40	24	16	M12xP1.25	Φ14	M6xP1.0
Φ50	32	20	M16xP1.5	Φ14	M6xP1.0
Φ63	32	20	M16xP1.5	Φ14	M8xP1.25
Φ80	40	25	M20xP1.5	Φ20	M10xP1.5
Φ100	40	25	M20xP1.5	Φ20	M10xP1.5

記號 缸徑	EA	EE	EW	H	K	L
Φ40	50	RC1/4	20	28	32	19
Φ50	62	RC1/4	20	28	32	19
Φ63	75	RC3/8	20	31	32	19
Φ80	94	RC3/8	30	31	38	32
Φ100	112	RC1/2	30	39	38	32

記號 缸徑	LL	RR	SS	TT	WF	XC	ZC
Φ40	92	37	14	12	25	136	150
Φ50	92	46	17	12	25	136	150
Φ63	95	56	17	12	25	139	153
Φ80	107	70	21	14	35	174	194
Φ100	115	84	21	14	35	182	202

CB 配件尺寸

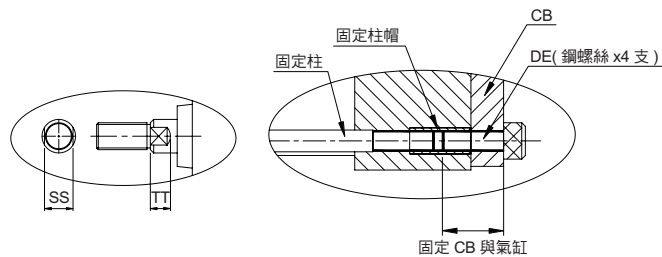
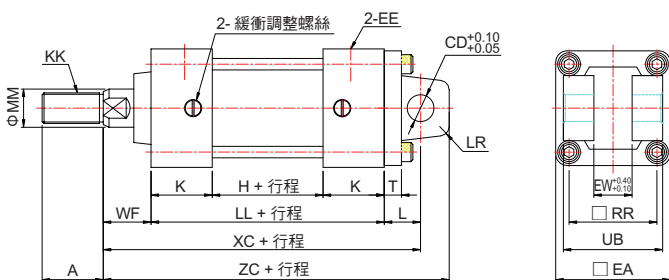

尺寸表

記號 缸徑	A	MM	KK	CD	DE
Φ40	24	16	M12xP1.25	Φ14	M6xP1.0
Φ50	32	20	M16xP1.5	Φ14	M6xP1.0
Φ63	32	20	M16xP1.5	Φ14	M8xP1.25
Φ80	40	25	M20xP1.5	Φ20	M10xP1.5
Φ100	40	25	M20xP1.5	Φ20	M10xP1.5

記號 缸徑	EA	EE	EW	H	K	L	LL
Φ40	50	RC1/4	20	28	32	19	92
Φ50	62	RC1/4	20	28	32	19	92
Φ63	75	RC3/8	20	31	32	19	95
Φ80	94	RC3/8	30	31	38	32	107
Φ100	112	RC1/2	30	39	38	32	115

記號 缸徑	LR	RR	SS	T	TT	UB	WF	XC	ZC
Φ40	R16	37	14	9	12	44	25	136	151
Φ50	R16	46	17	9	12	52	25	136	151
Φ63	R16	56	17	9	12	52	25	139	154
Φ80	R24	70	21	14	14	64	35	174	195
Φ100	R24	84	21	14	14	64	35	182	203

CC 配件尺寸

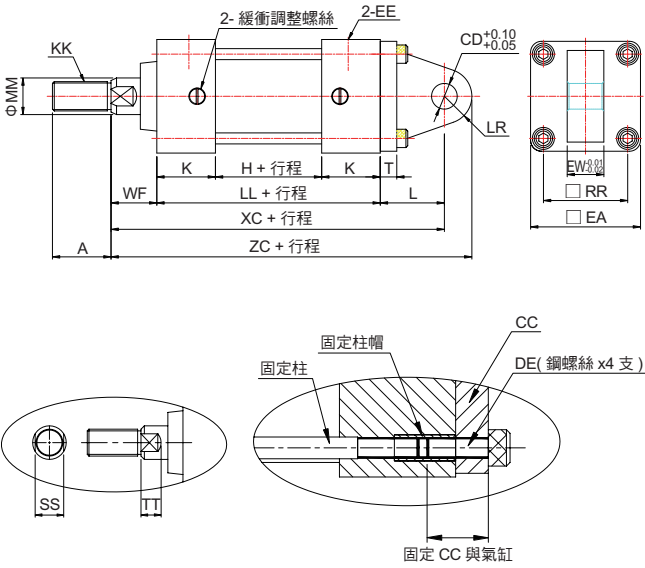

尺寸表

記號 缸徑	A	MM	KK	CD	DE
Φ40	24	16	M12xP1.25	Φ14	M6xP1.0
Φ50	32	20	M16xP1.5	Φ14	M6xP1.0
Φ63	32	20	M16xP1.5	Φ14	M8xP1.25
Φ80	40	25	M20xP1.5	Φ20	M10xP1.5
Φ100	40	25	M20xP1.5	Φ20	M10xP1.5

記號 缸徑	EA	EE	EW	H	K	L	LL
Φ40	50	RC1/4	20	28	32	35	92
Φ50	62	RC1/4	20	28	32	35	92
Φ63	75	RC3/8	20	31	32	35	95
Φ80	94	RC3/8	30	31	38	50	107
Φ100	112	RC1/2	30	39	38	50	105

記號 缸徑	LR	RR	SS	T	TT	WF	XC	ZC
Φ40	R16	37	14	9	12	25	152	168
Φ50	R16	46	17	9	12	25	152	168
Φ63	R16	56	17	9	12	25	155	171
Φ80	R24	70	21	14	14	35	192	216
Φ100	R24	84	21	14	14	35	200	224

TC 配件尺寸

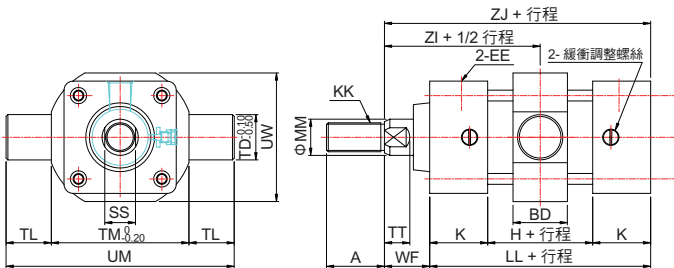

尺寸表

記號 缸徑	A	MM	KK	BD	EE
Φ32	22	12	M10xP1.25	30	RC1/8
Φ40	24	16	M12xP1.25	30	RC1/4
Φ50	32	20	M16xP1.5	30	RC1/4
Φ63	32	20	M16xP1.5	30	RC3/8
Φ80	40	25	M20xP1.5	35	RC3/8
Φ100	40	25	M20xP1.5	40	RC1/2

記號 缸徑	H	K	LL	SS	TD	TL	TM
Φ32	29	32	93	10	16	16	55
Φ40	28	32	92	14	25	25	63
Φ50	28	32	92	17	25	25	76
Φ63	31	32	95	17	25	25	88
Φ80	31	38	107	21	25	25	114
Φ100	39	38	115	21	25	25	132

記號 缸徑	TT	UM	UW	WF	ZI	ZJ
Φ32	12	87	52	25	71.5	118
Φ40	12	113	59	25	71	117
Φ50	12	126	71	25	71	117
Φ63	12	138	86	25	72.5	120
Φ80	14	164	104	35	88.5	142
Φ100	14	182	128	35	92.5	150

CB BK 配件尺寸

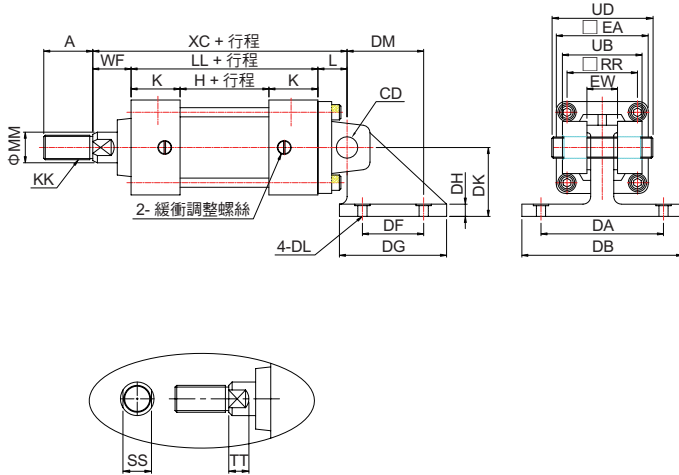

尺寸表

記號 缸徑	A	MM	KK	CD	DA	DB	DF
Φ32	22	12	M10xP.125	Φ14	65	85	40
Φ40	24	16	M12xP1.25	Φ14	80	105	40
Φ50	32	20	M16xP1.5	Φ14	80	105	40
Φ63	32	20	M16xP1.5	Φ14	80	105	40
Φ80	40	25	M20xP1.5	Φ20	105	135	65
Φ100	40	25	M20xP1.5	Φ20	105	135	65

記號 缸徑	DG	DH	DK	DL	DM	EA	EE	EW
Φ32	55	8	35	Φ9	45	44	RC1/8	20
Φ40	70	8	45	Φ11	50	50	RC1/4	20
Φ50	70	8	45	Φ11	50	62	RC3/8	20
Φ63	70	8	45	Φ11	50	75	RC3/8	20
Φ80	95	12	60	Φ14	70	94	RC3/8	30
Φ100	95	12	60	Φ14	70	112	RC1/2	30

記號 缸徑	H	K	L	LL	RR	SS	TT	UB	UD	WF	XC
Φ32	29	32	19	93	33	10	12	44	58	25	137
Φ40	28	32	19	92	37	14	12	44	58	25	136
Φ50	28	32	19	91	46	17	12	52	66	25	136
Φ63	31	32	19	95	56	17	12	52	66	25	139
Φ80	31	38	32	107	70	21	14	64	78	35	174
Φ100	39	38	32	115	84	21	14	64	78	35	182

TC BK 配件尺寸

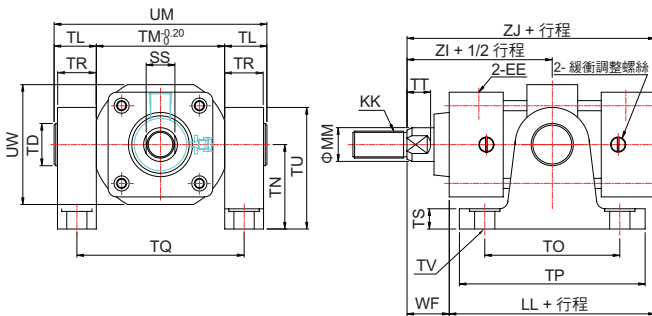

尺寸表

記號 缸徑	A	MM	KK	EE	LL	SS	TD
Φ32	22	12	M10xP.125	RC1/8	93	10	16
Φ40	24	16	M12xP1.25	RC1/4	92	14	25
Φ50	32	20	M16xP1.5	RC1/4	92	17	25
Φ63	32	20	M16xP1.5	RC3/8	95	17	25
Φ80	40	25	M20xP1.5	RC3/8	107	21	25
Φ100	40	25	M20xP1.5	RC1/2	115	21	25

記號 缸徑	TL	TM	TN	TO	TP	TQ	TR	TT
Φ32	16	55	40	60	80	70	15	12
Φ40	25	63	50	80	110	86	23	12
Φ50	25	76	50	80	110	99	23	12
Φ63	25	88	50	80	110	111	23	12
Φ80	25	114	70	85	120	137	23	14
Φ100	25	132	70	85	120	155	23	14

記號 缸徑	TS	TU	TV	UW	WF	WF	ZI	ZJ
Φ32	12	56	9	87	25	52	71.5	118
Φ40	12	72	12	113	25	59	71	117
Φ50	12	72	12	126	25	71	71	117
Φ63	12	72	12	138	25	86	72.5	120
Φ80	12	92	14	164	35	104	88.5	142
Φ100	12	92	14	182	35	128	92.5	146

Y Y型接頭 / 軸端配件尺寸

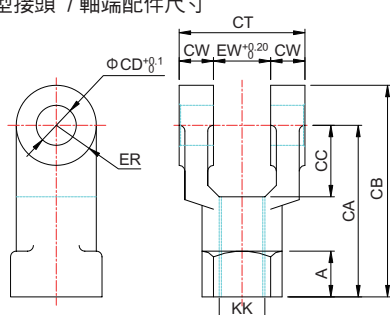

尺寸表

記號 缸徑	KK	A	CA	CB	CC	CD	CT	CW	EW	E
Φ32	M10x1.25	16	55	67	20	12	32	8	16	16
Φ40	M12x1.25	16	60	74	25	14	44	12	20	16
Φ50	M16x1.5	16	60	74	25	14	44	12	20	16
Φ63	M16x1.5	16	60	74	25	14	44	12	20	16
Φ80	M20x1.5	20	85	103	35	20	62	16	30	16
Φ100	M20x1.5	20	85	103	35	20	62	16	30	16

I I型接頭 / 軸端配件尺寸

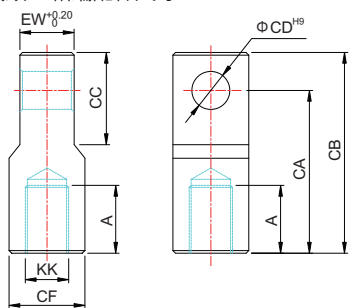

尺寸表

記號 缸徑	KK	A	CA	CB	CC	CD	CF	EW
Φ32	M10x1.25	20	55	67	32	12	25	16
Φ40	M12x1.25	20	60	74	34	14	28	20
Φ50	M16x1.5	25	60	74	34	14	28	20
Φ63	M16x1.5	25	60	74	34	14	28	20
Φ80	M20x1.5	30	85	105	50	20	38	30
Φ100	M20x1.5	30	85	105	50	20	38	30

PIN 插銷 / 軸端配件尺寸

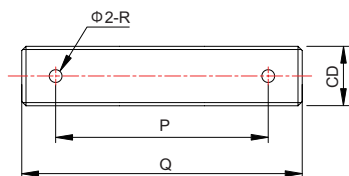

尺寸表

記號 缸徑	CD	P	Q	R	
Φ40	14	50	58	3	
Φ50	Y 插銷	14	50	58	3
	CB 插銷	14	58	66	3
Φ63	CB BK 插銷	14	58	66	3
Φ80	20	70	78	3	
Φ100	20	70	78	3	

NUT 軸帽 / 軸端配件尺寸

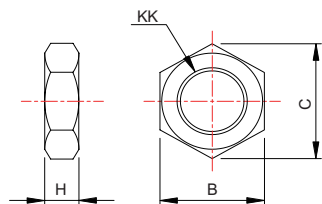

尺寸表

記號 缸徑	KK	B	C	H
Φ32	M10x1.25	17	19	6
Φ40	M12x1.25	19	22	7
Φ50	M16x1.5	24	27	8
Φ63	M16x1.5	24	27	8
Φ80	M20x1.5	30	34	9
Φ100	M20x1.5	30	34	9